

GPA-25 Robot Palettierer

6-Achs-Roboter für dynamisches Palettieren und Depalettieren auf bis zu 2 Paletten

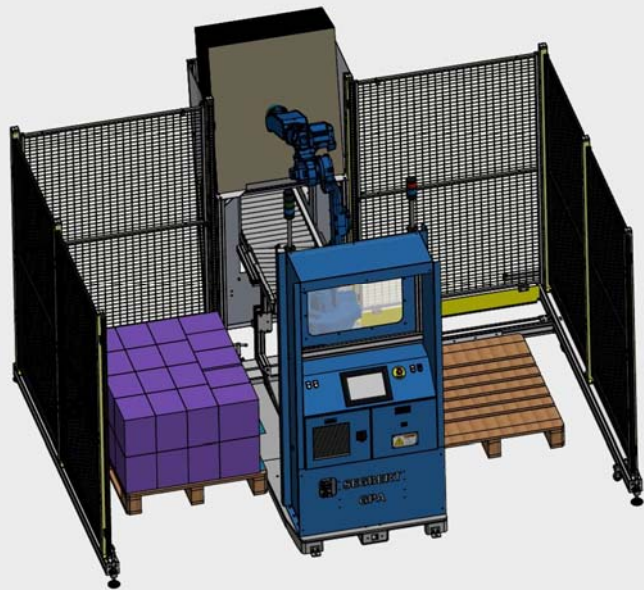

Technische Spezifikationen

Produkte		Kartons, Boxen, Trays, Papierstapel, Zeitschriften und andere Gebinde
System		6-Achs-Roboter
Produktbreite		100 – 300 mm (optional auch größer)
Produktlänge		100 – 600 mm
Produkthöhe		50 – 600 mm
Traglast	max.	22 kg, abhängig vom Greifwerkzeug
Palettenformat		800 x 1200 mm (weitere Palettenformate möglich)
Palettenhöhe	max.	ca. 1800 mm einschl. Palette
Höhe Leerpalette		130 mm (min.) – 150 mm (max.)
Geschwindigkeit	max.	11 Takte/Min.
Wiederholgenauigkeit		+/-0,02 mm
Reichweite	max.	1730 mm
Maschinenbauweise		kompakte Stahlschweißkonstruktion
Antrieb		6 gesteuerte Servoachsen
Spannung		2 kVA
Absicherung		3 x 16 A, träge
Luftdruck	min.	6 bar
Luftverbrauch		abhängig vom Greifwerkzeug
Steuerung		Palettierprogramm RobAdmin Basic mit Touchdisplay 7" per Drag & Drop mit Konfigurationsoberfläche für unterschiedliche Paketgrößen, Siemens-SPS basiert

Die angegebenen Daten stehen in wechselseitiger Abhängigkeit zu Produktabmessungen, Palettenformat, Palettenhöhe und Geschwindigkeit.

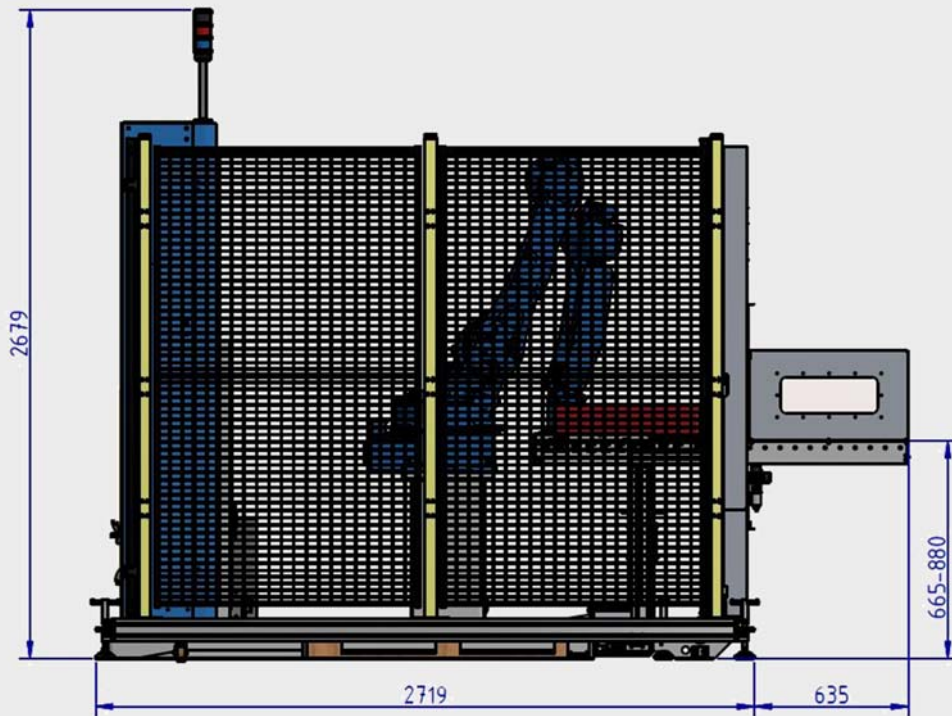

Transport-Abmessungen

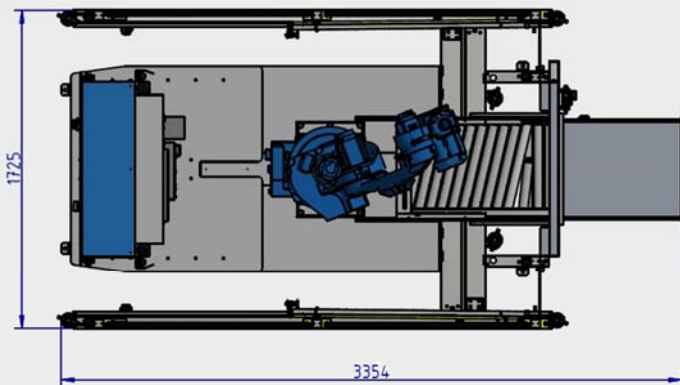

Breite=3805 bei 1000x1200 Palette
Breite=3405 bei 800x1200 Palette

